

**Giunti ed innesti
per fluidi ad
alta temperatura**

11-012

11-019



Giunto Walther per alta temperatura per olio diatermico fino a 310° C

Descrizione:

- Giunto per alta temperatura senza effetto spruzzo con bloccaggio automatico mediante una doppia maniglia.
- Adatto per linee di lubrificazione con olio ad alta temperatura secondo DIN 4754.
- Le maniglie anulari ed il manicotto di bloccaggio sono isolati con teflon.

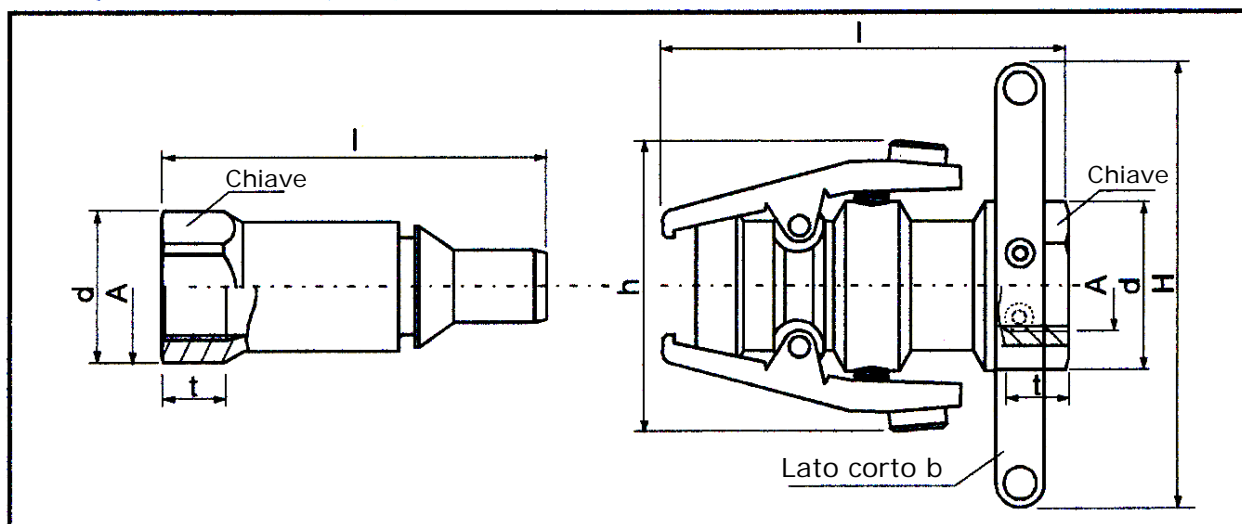

DN 12	Sigla	* Attacco	d	Chiave	l	t	h	b	H	Max press. di esercizio (bar)	
										Collegato	Scollegato
Giunto rapido con maniglie anulari	11-012-0-WR526-AAAG-HG	3/4 Foro filettato DIN 3852-X-G3/4	42	36	100,4	16	72	54	110	16	16
Giunto rapido con maniglie anulari	11-012-0-WR526-AAAH-HG		42	36	100,4	16	72	54	110		
Giunto rapido senza maniglie anulari	11-012-0-WR526-AAAG		42	36	100,4	16	72	-	-		
Giunto rapido senza maniglie anulari	11-012-0-WR526-AAAH		42	36	100,4	16	72	-	-		
Innesto con valvola	11-012-2-WR526-AAAA		37,5	34	95	16	-	-	-		
DN 19											
Giunto rapido con maniglie anulari	11-019-0-WR533-AAAI-HG	1 Foro filettato DIN 3852-X-G1	46	41	112,4	18	86	61,4	110	16	16
Giunto rapido con maniglie anulari	11-019-0-WR533-AAAH-HG		46	41	112,4	18	86	61,4	110		
Giunto rapido senza maniglie anulari	11-019-0-WR533-AAAI		46	41	112,4	18	86	-	-		
Giunto rapido senza maniglie anulari	11-019-0-WR533-AAAH		46	41	112,4	18	86	-	-		
Innesto con valvola	11-019-2-WR533-AAAA		46	41	97,5	18	-	-	-		

Materiale: acciaio brunito

Guarnizioni: set di guarnizioni HT

Temperatura di esercizio:

- max. 310° C = versione AAAA, AAAG e AAAI
- max. 270° C = versione AAAH

* L'attacco "A" è adatto per perni filettati foro A, B, E secondo norme DIN 3852-T2 (a scelta con tenuta mediante guarnizione metallica DIN 7603 o spigolo di tenuta).



TECNOLOGIE PALLOTTI S.R.L.

Via Cagliari 4 - 20127 MILANO (ITALIA)

Tel. 02/26005015 ric. aut.

Fax 02/2550799

Internet: www.pallotti-tech.it

E-mail: info@pallotti-tech.it

